

SMARTPONG

Le Robot de Ping-Pong le plus Intelligent au Monde



INSTALLATION ET DEPANNAGE

PETIT GUIDE D'INSTRUCTIONS

SMARTPONG

Merci beaucoup pour l'achat de ce Robot Tennis de Table Entièrement Automatique SMARTPONG.

Pour des informations plus en détail, veuillez consulter le MANUEL UTILISATEUR.

Précautions:

100 balles de 40mm ont été incluses dans le carton d'emballage.

Lorsque les balles sont serrées, veuillez éviter de les placer dans la machine pour ne pas l'endommager.

Lorsque les balles sont usées, achetez des balles de 40mm.

Méthodes pour Installer le Robot Tennis de Table sur la Table

1. Lorsque l'épaisseur de la table est de 25 mm, veuillez utiliser le tapis No. 1 pad; lorsque l'épaisseur de la table est de 21 mm, veuillez utiliser use the No. 3/4 pad, when the table thickness is 17 mm use the No. 1/2 pad.
2. Pour des tirs d'essai, exercez le mode automatique auto 1, auto 5 et auto 8 pour ajuster la fréquence appropriée. Si les balles ne tombent pas sur la table, cela signifie que l'installation est incorrecte. Les tapis doivent alors être changés par d'autres plus adéquats ou bien placez des tapis et ajustez jusqu'à ce que les balles tombent sur la table dans le mode auto 1, 5, 8. Voici un exemple de référence:

AUTO 1	Fréquence	20
AUTO 5	Fréquence	15
AUTO 8	Fréquence	5

Etapes pour Installer le Mélangeur de Balle En Evitant que les Balles ne se Coincent

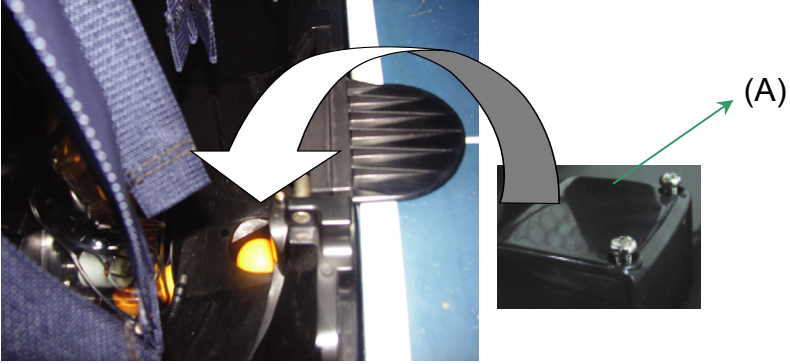
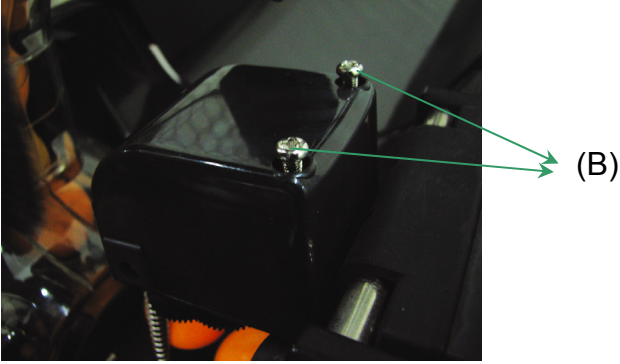
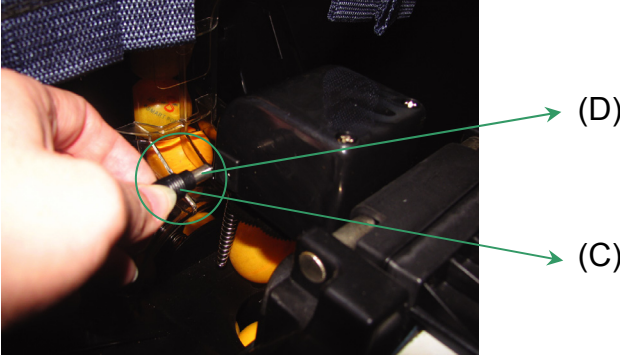
Instructions d'Opération	ILLUSTRATION
<p>1. Chargez le moteur (A) au centre au travers la base inférieure.</p>	
<p>2. Placez 2 vis (B) dans le trou, puis serrez-les bien.</p>	
<p>3. Placez la fiche (C) dans la prise (D).</p>	

Assemblage et Démontage du Robot Tennis de Table

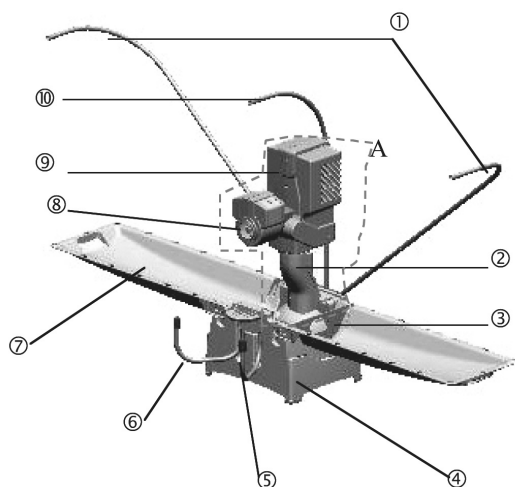

- (1) Tuyau de droite/gauche
- (2) Capuchon transparent
- (3) Séparateur de balle
- (4) Base (Base inférieure ou plaque de service à balle)
- (5) Tuyau de droite
- (6) Tuyau de gauche
- (7) Plaque gauche/droite de collecte des balles
- (8) Tête du serveur
- (9) Capteur à IR
- (10) Tuyau du milieu
- (A) Système (Serveur robot)

Assemblage

Pour optimiser la performance de ce robot, assurez-vous de suivre les instructions d'assemblage ci-dessous:

L'assemblage de ce robot est très facile. Aucun outil spécial n'est requis. Si vous suivez les étapes ci-dessous, vous pouvez finir l'assemblage en moins de 5 minutes.

1. Lorsque vous sortez le robot de son carton d'emballage, veuillez tenir le tuyau en fer avec une main et la base avec l'autre. Le côté arrière du serveur robot doit faire face à l'utilisateur et être posé sur la table.
2. Enlevez les tuyaux des deux côtés de la base et insérez-les dans le tube en fer droit.
3. Soulevez la plaque droite à collecte de balle et placez-les correctement.
4. Sortez le bras triangulaire devant le robot (bras de support à la base), puis ouvrez les tuyaux de gauche et de droite.
5. Selon l'épaisseur de la table, attachez les tapis appropriés aux tuyaux de gauche et de droite devant. Lorsque l'épaisseur de la table est 25mm, utilisez le Tapis No. 1 pad; lorsque l'épaisseur de la table est 21mm, utilisez le Tapis No. 3/4 et lorsque l'épaisseur de la table est 17mm, utilisez le Tapis No. 1/2.

6. Chargez le moteur sur le centre au travers de la Base en plaçant 2 vis sur le trou, puis serrez bien.
7. Placez vos deux mains sur les côtés de la base pour lever l'ensemble du système et insérez les tubes avant sous la table sur un angle de 45° tout en centrant l'étau triangulaire sur la ligne médiane de la table.
8. Branchez un bout du corodn électrique sur l'entrée électrique CC du robot et l'autre bout sur une prise CA.
9. Le système est maintenant prêt pour opérer avec l'aide de la télécommande (Voir P10-P11).

Veillez noter:

Si une balle ou tout autre objet se coince quelque part, le ronfleur résonnera pendant 2 ~ 3 minutes puis le système se repositionnera. Veuillez éteindre l'appareil jusqu'à ce que le problème soit résolu.



Démontage

Il ne faut que 2 minutes pour démonter ce système.

1. Débranchez le cordon électrique CA.
2. Placez vos mains sous la base, puis soulevez légèrement l'ensemble du système et remettez en place. Vous pouvez ensuite poser le système sur la table.
3. Récoltez les balles depuis les plaques gauche et droite à collecte de balles dans la base, puis placez les séparateurs de balles depuis les côtés pour empêcher la chute des balles.
4. Tirez les tuyaux de gauche et droite et récoltez-les dans la base.
5. Remettez les plaques à collecte de balle vers le haut dans leurs positions d'origine (deux côtés).
6. Tirez les tuyaux des deux côtés des tubes en fer et insérez-les dans les trous sur la gauche et la droite du bras de support.

Un circuit électrique de type commutateur est incorporé dans le système pour accommoder à tous les voltages internationaux (CA 88V~240V).

- Après le branchement, la tête du serveur robot se tournera en position prête. Lorsque vous éteignez la télécommande (tout en centrant le capteur IR vers le système), le système se tournera également vers sa position originale.
- Veuillez débrancher le cordon électrique CA si le système ne doit plus être utilisé pendant une longue période de temps.
- Si la plaque à collecte de balles est plus haute que le sommet de la table, les balles ne tomberont pas sur la table, alors les tapis doivent être changés pour augmenter l'angle d'élévation.
- Avant de placer des balles dans la machine, veuillez vous assurer que leurs tailles soit du type standard pour éviter toute cassure possible du système. N'utilisez jamais des balles plus grandes que 40 mm.

Nettoyage et Entretien

Comment Nettoyer la Coque

Un chiffon doux est suffisant pour les saletés modérées. Si le système devient sale, veuillez préparer 1:6 de solution d'eau savonneuse et un chiffon, puis séchez avec un autre chiffon propre.

N'utilisez jamais de produits solvants puissants, du genre alcool, benzène ou tout autre produit nettoyant vaporisateur.

Pour éviter les accidents, débranchez toujours le cordon électrique du système tout en nettoyant cet appareil.

Comment Entretenir le Système

Veuillez nettoyer régulièrement les balles de tennis pour enlever la poussière et les cheveux, car ils risquent d'endommager le système.

Si des balles sont distordues, pressées ou d'une taille anormale, arrêtez de les utiliser pour éviter tout dommage possible de l'appareil.

Solutions pour les Balles Coincées

Etape 1:

Sortez la fiche électrique CA et les fils électriques du mélangeur de balles.

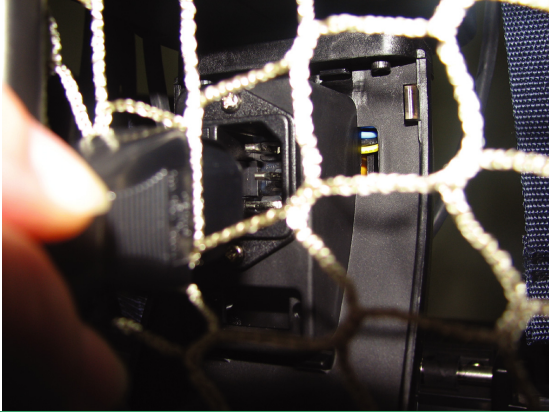

Fiche électrique CA

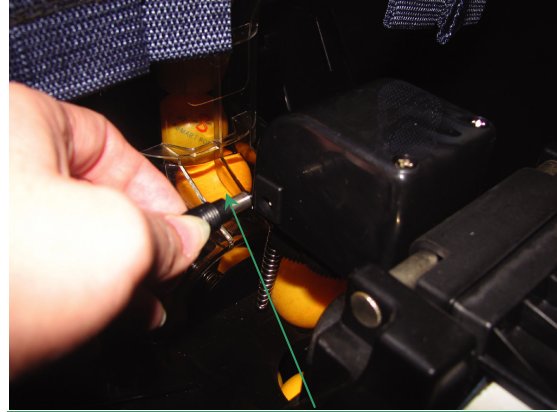

Le fil électrique du mélangeur de balles

Etape 2:

Installez le plateau de séparation de balles dans la base (Comme indiqué dans le schéma ci-dessous)



Plateau de séparation des balles

Etape 4:

Desserrez l'écran en forme de papillon.

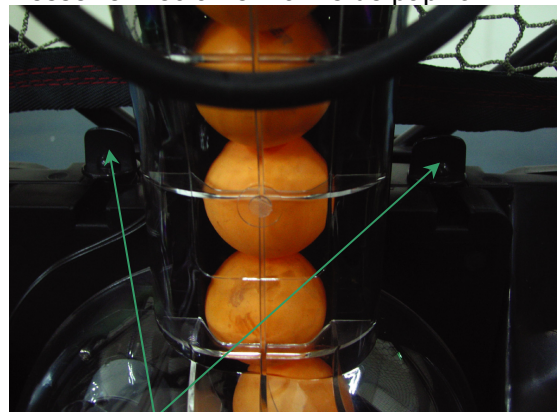

Ecrou en forme de papillon

Etape 3:

Evacuez les balles sur la base



Etape 5:

Soulevez le robot. Sortez les balles depuis la base. Veuillez vérifier si les balles sont pressées, distordues ou d'une taille incorrecte. Si c'est le cas, ne placez pas ces balles dans la machine.

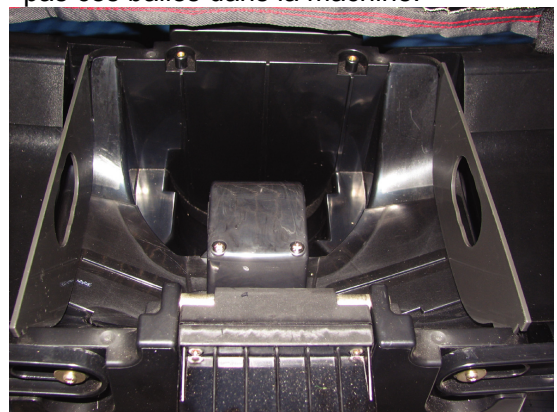

Brèves Instructions de Dépannage

Remarques:

1. Cet appareil n'exige aucune modification. Si une panne se produit, veuillez vérifier ce qui suit pour essayer de résoudre votre problème.
2. Veuillez éteindre l'appareil jusqu'à ce que votre problème soit résolu pour éviter tout dommage.
3. Si vous ne trouvez pas votre problème dans la liste, veuillez contacter votre vendeur. N'essayez jamais de réassembler l'appareil par vous-même.
4. Si une balle est coincée, le système essaiera de se repositionner lui-même sur la position par défaut.

	Problème	Cause	Solution
Système	A. Le système ne parvient pas à se lancer.	<ol style="list-style-type: none"> 1. L'appareil n'est pas allumé. 2. La Plaque du Service de Balles est bloquée. 3. La télécommande est trop loin du système ou il y a un obstacle entre les deux. 4. Pas d'électricité. 5. Panne de la télécommande. 	<ol style="list-style-type: none"> 1. Vérifiez si le cordon électrique est bien branché. 2. Veuillez consulter la Section B. 3. Raccourcissez la distance depuis la télécommande ou enlevez l'obstacle. Si cela ne convient toujours pas, cela peut être dû à une panne du système ou de la télécommande. (Veuillez l'envoyer à un centre de réparation) 4. Changez le fusible. 5. Veuillez consulter la Section D.
	B. Le service de balles est bloqué par des balles. (Bips du Ronfleur)	<ol style="list-style-type: none"> 1. Bloqué par des balles ou tout autre objet 	<ol style="list-style-type: none"> 1. Bloqué avec des balles – éteignez l'appareil en premier! Enlevez le capuchon transparent et mesurez le diamètre de la balle. N'utilisez pas de balles aplaties ou démesurées pour éviter un blocage. 2. Bloqué avec des objets inconnus ou conflit avec l'engrenage du service de balle.
	C. Service de balles anormal, faible ou raté	<ol style="list-style-type: none"> 1. Le capuchon transparent n'est pas fermement serré 2. Il n'y a pas de balle dans la Plaque de Service de Balle car elle est bloquée dans le Plateau Gauche/Droite à Collecte de Balles. 3. La Plaque du Service de Balle est bloquée par une balle ou tout autre objet. 4. La balle est trop petite (38 mm) 5. Le ressort du tube du service de balle est cassé. 	<ol style="list-style-type: none"> 1. Refermez correctement le capuchon transparent. 2. Placez la balle depuis le Plateau Gauche/Droite à Collecte de Balles dans la Plaque de Service de Balles. 3. Vérifiez la Plaque de Service de Balles et enlevez la balle ou l'objet bloqué s'il y en a. 4. Utilisez des balles de type standard 40 mm. 5. Veuillez l'envoyer à un centre de réparation
Télécommande	D. Le système fonctionne, mais ne répond pas à la télécommande.	<ol style="list-style-type: none"> 1. Le plastique conducteur de la télécommande est usé. 2. Modes de service invalides. Dans le Mode AUTO, seuls les modules temps de course, fréquence du service de balle et mémoire sont disponibles. 3. La pile de la télécommande n'a plus assez d'énergie. 4. La télécommande ne centre pas suffisamment vers le système. 	<ol style="list-style-type: none"> 1. Veuillez l'envoyer à un centre de réparation. 2. Veuillez consulter le MANUEL UTILISATEUR de la télécommande. Si le problème persiste, veuillez l'envoyer à un centre de réparation. 3. Changez la pile. 4. Centrez directement la télécommande vers le système.
	E. Aucun affichage sur le LCD	<ol style="list-style-type: none"> 1. Énergie dans la pile insuffisante. 2. Pile insérée dans la mauvaise direction. 3. Cassure du LCD. 	<ol style="list-style-type: none"> 1. Changez la pile. 2. Vérifiez la direction d'insertion des pôles de la pile. 3. Veuillez l'envoyer à un centre de réparation.
	F. La fonction Mémoire ne marche pas	<ol style="list-style-type: none"> 1. Paramétrages de mémoire incorrectes. 2. Panne du PCB. 	<ol style="list-style-type: none"> 1. Veuillez consulter le MANUEL UTILISATEUR P19~21 pour reprogrammer la mémoire. 2. Veuillez l'envoyer à un centre de réparation.

